

株式会社マトリックス



MXRA-DX-001

プレートリフレクタアンテナ取扱説明書

本機をお使いになる前に本書をよくお読みになり、正しく設置や設定を行ってください。

本書中の警告や注意を必ず守り、正しく安全にお使いください。

本書はなくさないように、大切に保管してください。

MXRA-DX-001_15-09-a

目次

■ 目次	2
■ 安全上のご注意	3
■ ご使用前に	5
標準付属品	
各部の名前	
■ 準備	7
アンテナの取付方向と指向性イメージ	
■ 設置	8
アンテナの取付方法	
同軸ケーブル(別売)の接続方法	
■ 製品仕様	11

警告 安全上のご注意

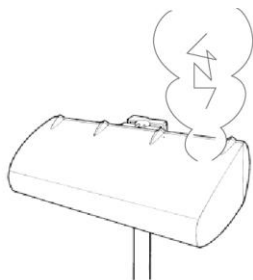

異常が発生したときはすぐに使用をやめて、修理を依頼してください。



アンテナ工事には技術と経験が必要ですので、お買い上げの販売店もしくは工事店にご相談ください。

屋外設置の場合、風の強い日や雨、雪、霧などの天候が悪い日は、危険ですから設置工事をしないでください。落ちたり、倒れたりして、けがの原因となります。

屋外設置の場合、送配電線、ネオンサイン、電車の架線などの近くに設置しないでください。アンテナが倒れた場合、感電の原因となります。また、電話線などの近くに設置しないでください。アンテナが倒れた場合、断線の原因となります。

強度の弱い場所、不安定な場所、ぐらついたり振動する場所や傾いた場所に設置しないでください。落ちたり、倒れたりして、けがの原因となります。

高所などに設置する場合は、足場と安全を確保して行ってください。落ちたり、すべったりしてけがの原因となります。

アンテナを煙突の付近や高温になる場所に設置しないでください。火災の原因となります。

人や車両の通行の妨げになる場所には設置しないでください。人がぶつかったり、車両が接触して、けがや破損の原因となります。

アンテナの部品や工具類を高い所から落とさないでください。けがの原因となります。

組み立てや取り付けのネジやボルトは、締め付け力(トルク)に指定がある場合はその力(トルク)で締め付け、堅固に固定してください。落ちたり、倒れたりして、けがの原因となります。

屋外設置の場合、アンテナや取付装置のお手入れや点検は、風雨、雷、雪など天候の悪い日は、危険ですので作業を行わないでください。落ちたり、倒れたりして、けがの原因となります。



警告

アンテナのケースを開けたり、分解して内部に触れないでください。感電やけがの原因となります。内部の点検・調整・修理は販売店もしくは工事店にご依頼ください。

アンテナや取付装置などに登ったり、乗ったりしないでください。特にお子様が容易に触れる場所に設置する場合は注意してください。落ちたり、倒れたり、破損したりして、けがの原因となります。

雷が鳴り出したら、アンテナやケーブルには触れないでください。感電の原因となります。



注意

屋外設置の場合、台風の後や積雪の後などは、アンテナや取付装置に緩みや異常が生じることがあります。そのままですると破損したりして、けがや故障の原因となることがあります。点検はお買い上げの販売店または工事店にご依頼ください。

アンテナや取付装置などに洗濯物や他の物品を掛けたりしないでください。倒れたり、破損したりして、けがの原因となることがあります。

ご使用前にー 標準付属品

付属品をご確認ください。万一不足しているものがあれば、ご連絡ください。

マスト取付金具 1 個

取付ボルト 2 本

取扱説明書（本書） 1 冊

別売

F 型接線 1 個

同軸ケーブル 1 本

マスト 1 本

ご使用の前に - 各部の名前

全体

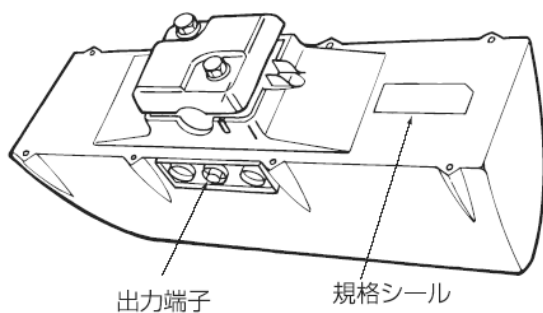
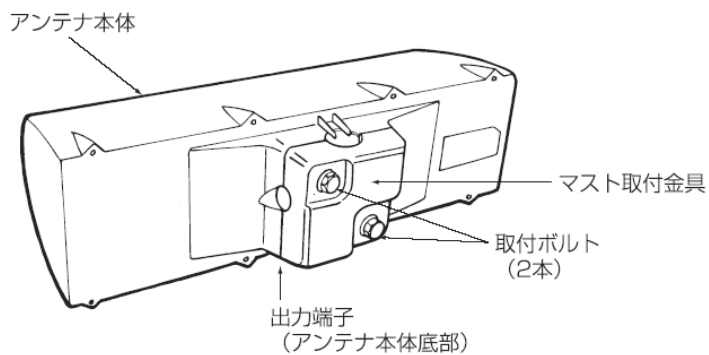

アンテナ本体の出力端子とリーダーのアンテナ入力端子を 4C-FB、5C-FB などの同軸ケーブル(別売)で接続してください。

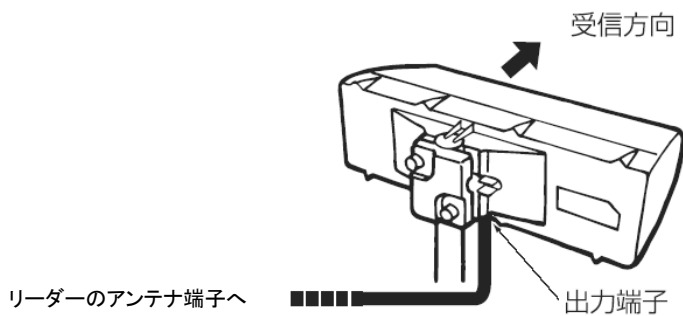

準備 - アンテナの取付方向と指向性イメージ

アンテナの取付方向により下図のように指向性(受信感度)が異なりますので、受信環境に応じて設置方向を決めてください。

〈アンテナを横向きに取り付けたとき(横方向取付)〉

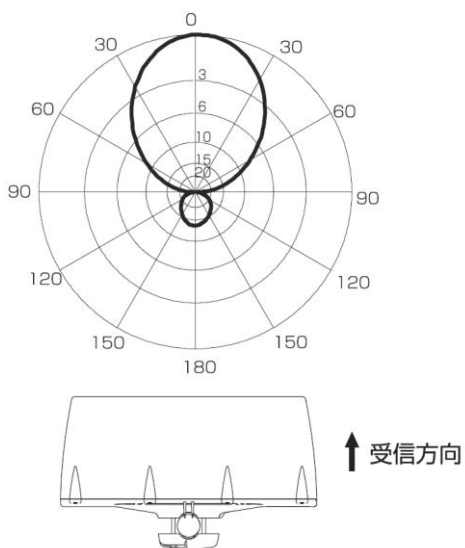

〈アンテナを縦向きに取り付けたとき(縦方向取付)〉

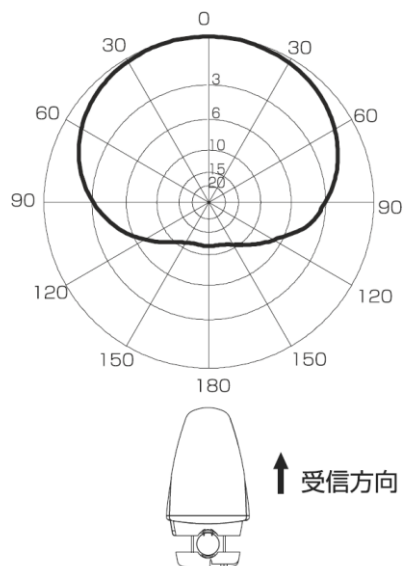

設置 - アンテナの取付方法

アンテナ本体のマスト取付金具をもちいて、別売のマストに横方向や縦方向に取付けることができます。

<マストへの取付け>

マストの先端がアンテナ本体のマストストップにあたるまで差し込み、プラスドライバなどで取付ボルトを締め付け仮固定してください。アンテナ本体の方向を調整したあと、スパナなどで取付ボルトを締め付けてください。

(締付トルク 2~2.5N・m) ※ 2本の取付ボルトは均等になるように締め付けてください。

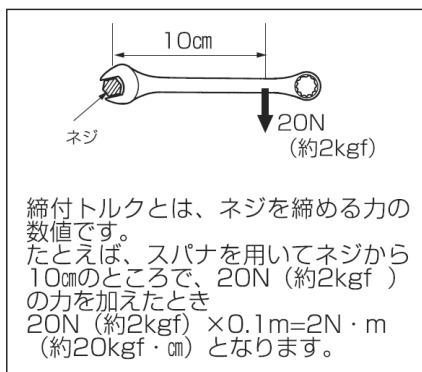
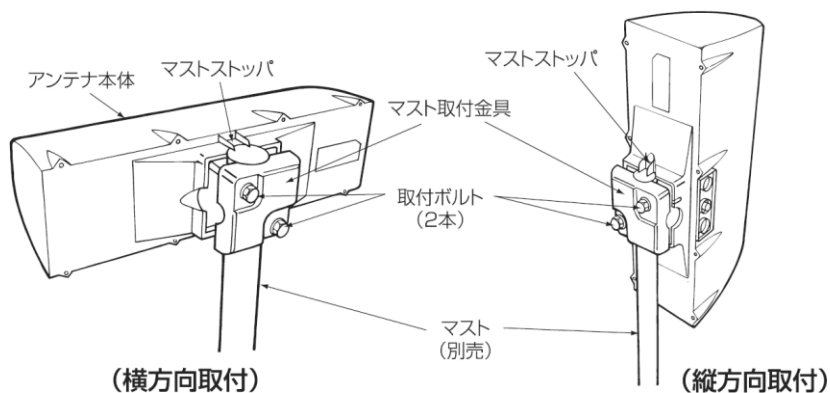

設置 - アンテナの取付方法

＜マストの中間に取付ける場合＞

- ① マスト取付金具のマストストップをニッパなどで切り取ってください。

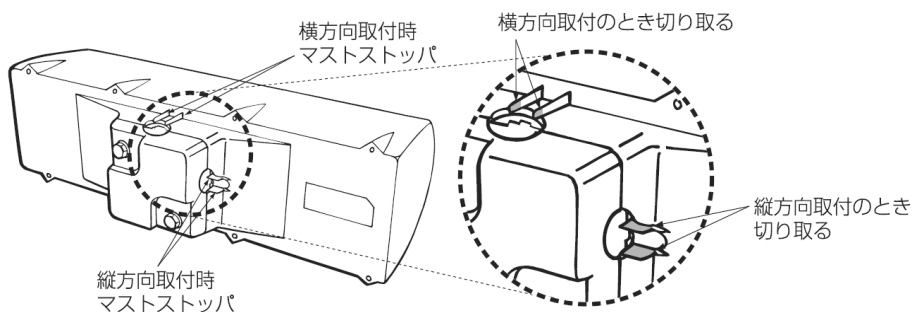

- ② 取付ボルトをゆるめマスト取付金具をアンテナ本体から一度はずしてからマストに取り付けて仮固定してください。

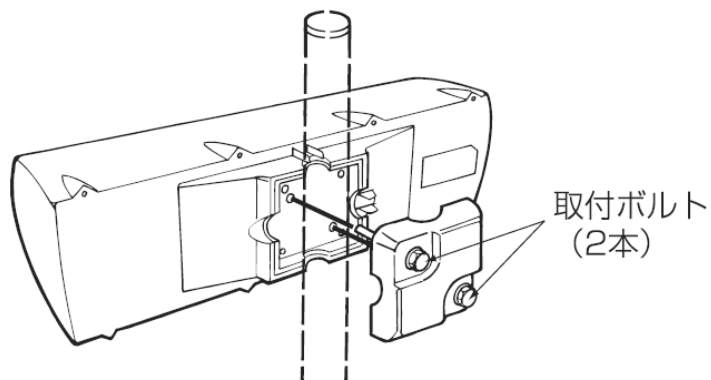

- ③ アンテナ本体の方向を調整したあと、スパナなどで取付ボルトを締め付けてください。

(締付トルク 2~2.5N・m)

※ 説明は、横方向取り付けのときのイラストで記載していますが、縦方向取り付けのときも同様にマストストップを切り取ってください。

設置 - 同軸ケーブル(別売)の接続方法

- ① 同軸ケーブル先端に F 形接栓(別売)を取り付けてください。

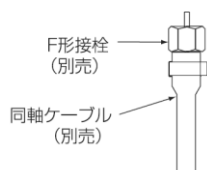

- ② 同軸ケーブルに取り付けた F 形接栓をアンテナ本体下側の出力端子に接続してください。

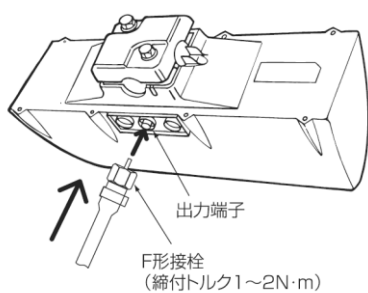

- ③ 下図のようにケーブルを固定してください。

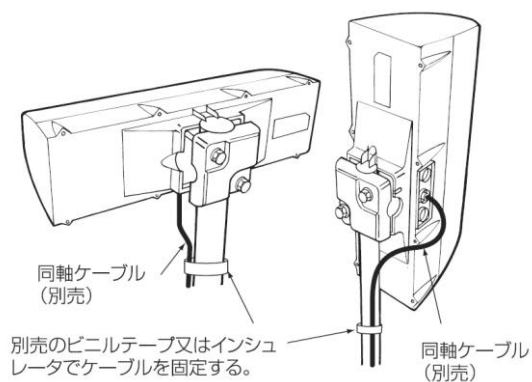

※ 屋外に設置するときは、必ず出力端子に接栓を接続した後、雨水などが入らないように接続部分に防水処理を施してください。

製品仕様

型番	MXRA-DX-001
受信周波数	300MHz ~ 320MHz
利得	4 dBi 以上
VSWR	2.5 以下
適合マスト径	φ 22~38.1mm
寸法 (高さ×幅×長さ)	132.0mm × 430.0mm × 256.0mm (水平偏波受信、取付マスト径φ 38.0mm の場合)
質量	約 1.5kg

※ 規格は改良により、変更させていただくことがありますのであらかじめご了承ください。

※ この製品を処分するときは、産業廃棄物として処理してください。

外形寸法図

